

Sitzdrehkonsole mit ABE Nr. 91526

Typ P3-S01, Ausführung 118, Zeichnung 10118001,
Fahrerseite und Beifahrerseite

für VW T7 und VW ID-Buzz (ab Baujahr 2022).

Der Griff der Drehkonsole befindet sich an der Oberplatte und zeigt in der verriegelten Fahrstellung zur Fahrzeugfront.

Einbauanleitung

Beim Aus- und Einbau eines Sitzes mit Airbag oder Gurtstraffer müssen die betreffenden Vorschriften eingehalten werden.

Wir verweisen auf die Durchführung in einer Werkstatt die für diese arbeiten die nötige Qualifizierung nachweisen kann.

Ausbau des Sitzes:

Das Massekabel an der Batterie abklemmen, dann den Kabelsatzstecker unter dem Sitz trennen.

Durch Verfahren des Sitzes werden in den Sitzschienen die unteren 4 Befestigungen sichtbar:
4 Schrauben M10.

Diese Schrauben entfernen und den Sitz mit Sitzschienen und getrenntem Kabel vom Sitzkasten abheben.

An dem Originalsitz müssen die rechteckigen Montagelaschen entfernt werden. Für Sitze mit elektr. Höhenverstellung bitte separat Anfragen.

Einbau:

Die Oberplatte der Drehkonsole soweit gegen die fixierte Unterplatte verdrehen, dass auf der Unterplatte 4 Senklöcher sichtbar werden.

Die so verdrehte Oberplatte mit dem Sitz und den Sitzschienen verschrauben die 4 Halbrundkopfschrauben verwenden. Dabei darauf achten, dass die Sitzschienen parallel laufen und die Sitz-Längsverstellung nicht beeinträchtigt wird. Danach den Stecker mit Kabel durch das Loch in der Konsole führe. Danach den Sitz mit der Konsole auf die Fahrzeugkonsole setzten und durch leichtes anheben vorne den Stecker wieder einstecken.

Die Unterplatte mit den 4 beiliegenden Senkschrauben M10x25 hinten und vorn festschrauben. Sitz so verdrehen und verschieben, dass die Senklöcher zum verschrauben sichtbar werden.

Das Massekabel wieder mit der Batterie verbinden, es sollte kein Fehler im Display erscheinen.

Den Griff nur zum Entriegeln benutzen - nicht festhalten beim Drehen!

Sitzdrehung nur bei Fahrzeugstillstand!

Sitz-Drehkonsole Typ P3-S01
 Ausführung 118
 Fahrerseite 10118001 (Beifahrerseite identisch)

Ansicht von oben
 Drehstellung für die Montage auf der Original Konsole.

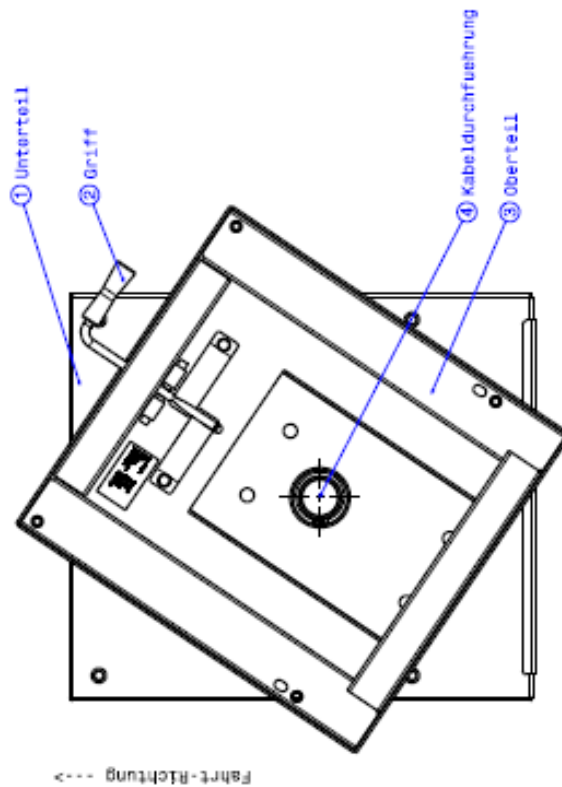

Sitz-Drehkonsole Typ P3-S01
 Ausführung 118
 Beifahrerseite 10118002 (Fahrerseite identisch)

Ansicht von oben
 Drehstellung für die Montage auf der Original Konsole.

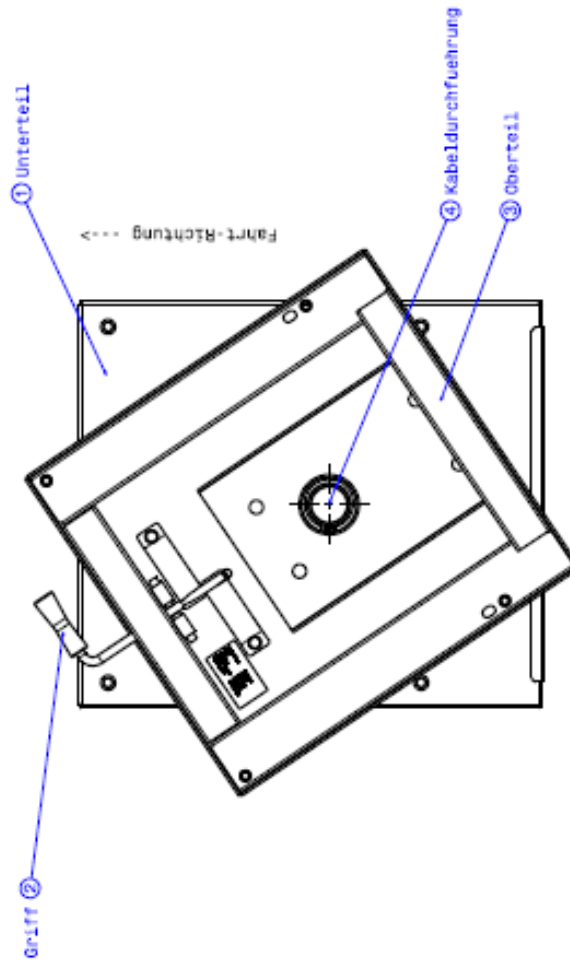

Einbaumaterial für die Drehkonsole, mitgeliefert:

1	4 Stück für Oberenteil	Innensechskant Linsenkopfschraube M10x20
2	4 Stück für Unterteil	Senkkopfschraube 10x25
Pos.	Menge	Benennung

Maximales Anziehmoment für beliebige Stahlschrauben (nach 100km festen Sitz überprüfen):

Größe	Festigkeitsklasse
M8	8.8
M8	10.9
M6	10 Nm
M6	14 Nm
M8	25 Nm
M10	35 Nm
M10	49 Nm
M10	69 Nm